

Ulefos rotations skrapa Atlas

Dimension 20-63 mm

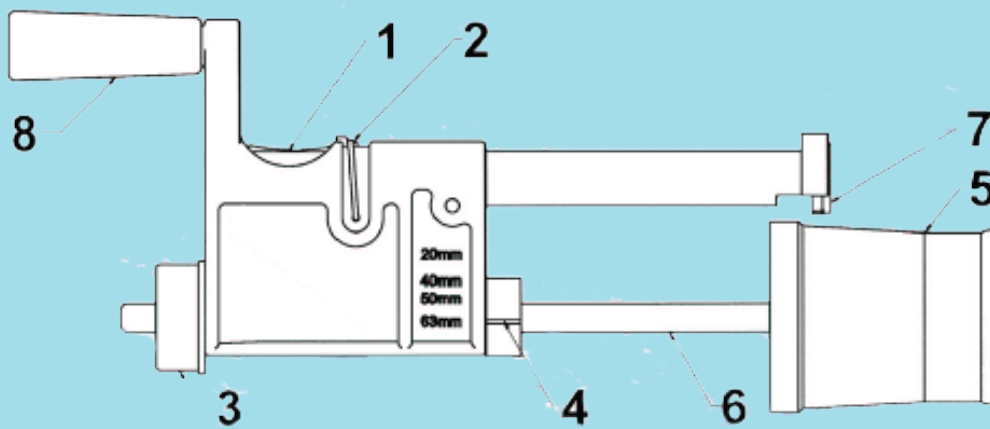

1. Kontrollera PE-rörets diameter och godstjocklek och ställ in rotationsskrapan. Lossa tumskruven (3) och placera markören (linjen) på inställningsblocket (4) mot rätt diameter på verktygskroppen, tryck in riktpiggarna på inställningsblocket (4) i lämpliga hål i verktygskroppen och skruva åt tumskruven (3).
2. Tryck ned skraparmen (1) och lås armen i övre läget med säkringsspärren (2).
3. Välj den chucken (5) som passar PE-rörets ytterdiameter och väggstjocklek.
4. Skruva på chucken (5) på matarskruven (6) tills sockeln på chucken är i nivå med skärbladet (7).
5. För in chucken (5) i PE-röret och lås fast röret genom att med handkraft trycka och skruva på PE-röret.
6. Placera ändan på PE-röret i nivå med skärbladet (7) genom att rotera vevhandaget (8).
7. Frigör skraparmen genom att trycka ned ändan på skraparmen (1) och föra säkringsspärren (2) framåt. Skärbladet (7) kommer då att ligga an mot ytan på PE-röret.
8. Använd vevhandtaget (8) och rotera skrapverkyget runt PE-röret tills erforderlig längd på röret har skrapats.
9. Efter skrapning, tryck ned och lås skraparmen (1) genom att föra säkringsspärren (2) bakåt. Skruva ut chucken (5) tills röret går fritt från skärbladet (7) och lösgör därefter röret.

VIKTIGT!

- SE ALLTID TILL ATT GÄNGORNA I CHUCKEN (5) OCH PÅ MATARSKRUVEN (6) ÄR RENA OCH ATT CHUCKEN LÖPER SMIDIGT PÅ MATARSKRUVEN.

- SKRUVA ALDRIG PÅ/AV CHUCKEN OCH RÖRET (5) NÄR SKRAPARMEN (1) ÄR I DET NEDRE LÄGET (SKRAPLÄGE).